



جمعية البر الخيرية بالطوال



## دليل إجراءات العمل

يناير ٢٠١٧م

دليل إجراءات العمل لجمعية البر الخيرية بمحافظة الطوال

جمعية البر الخيرية بمحافظة الطوال، مسجلة برقم [٥٥٦]

١٠٠	تاريخ الإصدار	٠١ / ٠١ / ٢٠١٧ م	الإصدار الأول
-----	---------------	------------------	---------------

بِسْمِ اللَّهِ الرَّحْمَنِ الرَّحِيمِ

## إجراءات الخدمات الاجتماعية

### ➤ تعريف الإجراء:

يُعنى قسم الخدمات الاجتماعية بالتخطيط والتنفيذ لبرامج الرعاية الاجتماعية للمستفيدين وتقديم المساعدات لهم (مادياً ومعنوياً). كما يقوم القسم بتحليل احتياجات المستفيدين ودراسة أحوالهم، وتحديد المساعدات والرعاية التي يحتاجونها مع تبني العدالة كقيمة أساسية عند تقديم الخدمات للمستفيدين، وباستخدام منهجيات ومهارات العمل والبحث الاجتماعي وأدواته التطبيقية. كما يعمل القسم على رعاية الأنشطة الكشفية في المحافظة وتطويرها ودعمها، وتشجيع الأهالي للمشاركة في برامج وأنشطة التطوع بالمحافظة.

### ➤ السياسات المرجعية:

- سياسات المستفيدين والمانحين.
- سياسات الحوكمة.
- السياسات العامة.
- قرار مجلس الإدارة والجمعية العمومية.

### ➤ مسؤول إدارة الإجراء:

رئيس قسم الخدمات الاجتماعية.

### ➤ خريطة الإجراء:

مرفق

P101

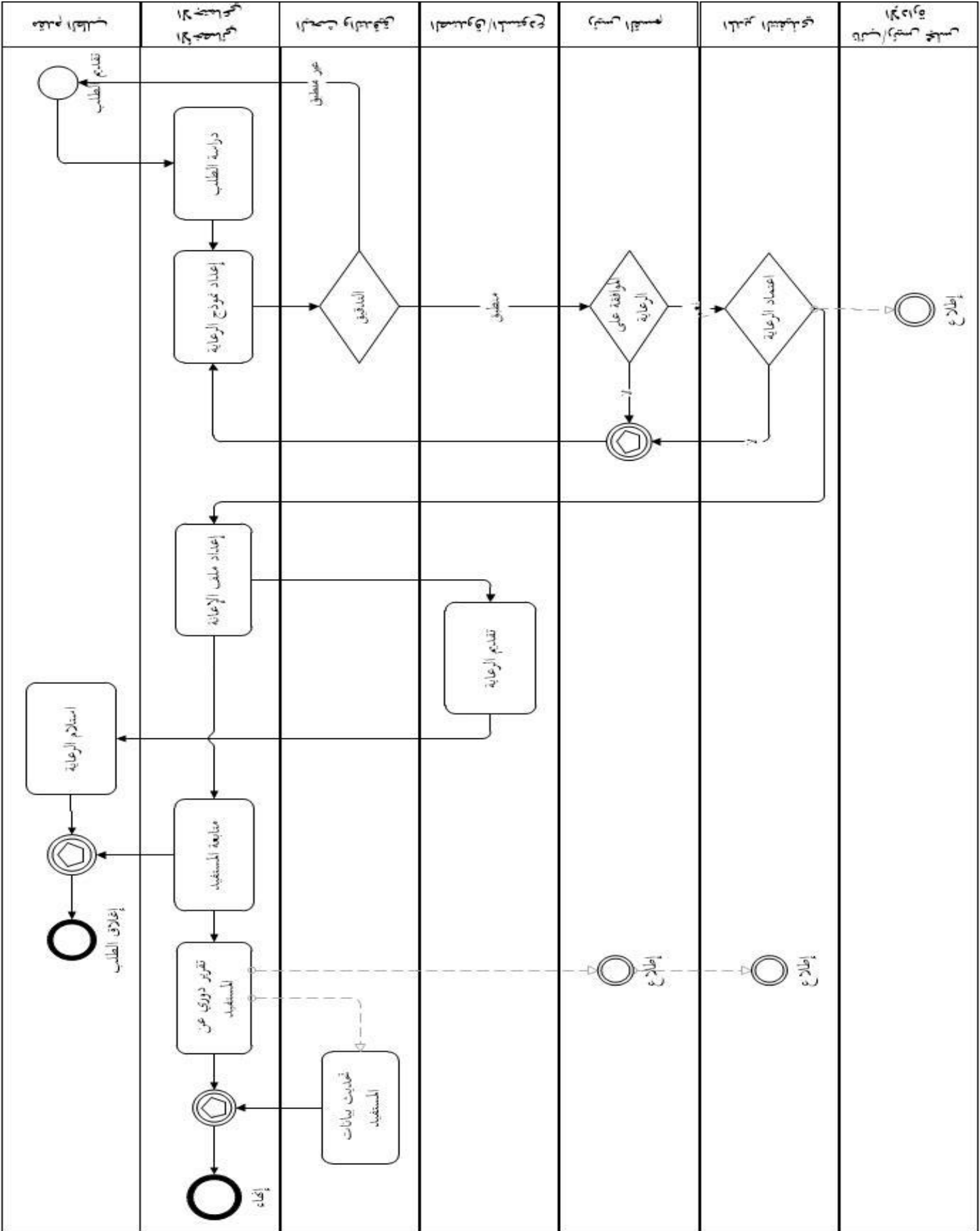

P102

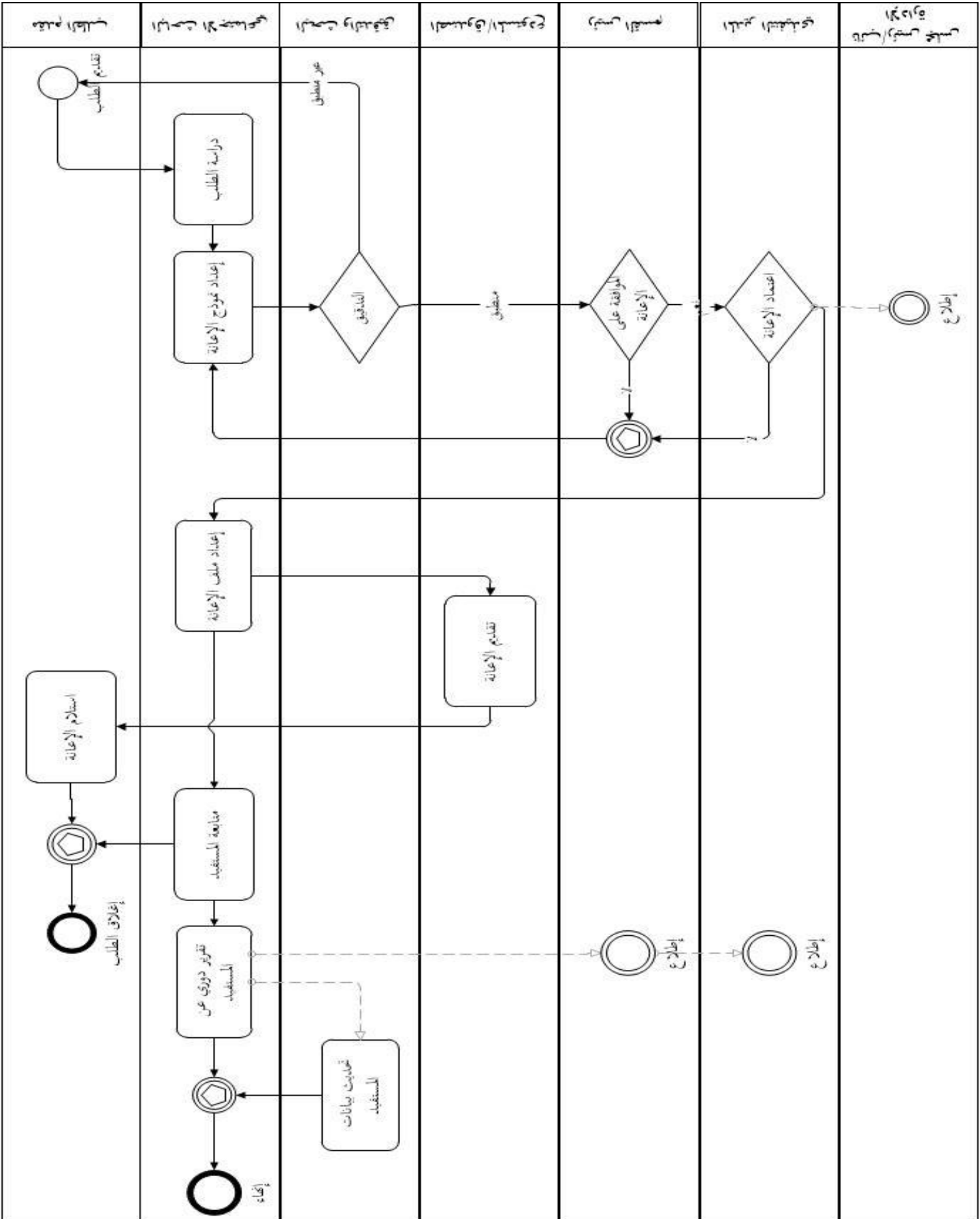



## تنفيذ



إحدى مبادرات مجموعة

محمد بن صالح السultan القانونية

الرياض

٩٢٠٠٠٠٨٠٦

awthq@alsultan.com

www.awthq.org



جمعية البر الخيرية بالطوال

جمعية البر الخيرية بالطوال

٠٥٠٣٩٤٧٨٨٧

٠١٧٣٦٥٠٧٤٣

altuwal.charity@gmail.com